

- \*Размер для справки.
- H13; h13;  $\pm t/2$

j,obq - изображено  
j,obq-01 - зеркальное отражение

ВВВВВ					j,obq		
Изм	Лист	№ докум.	Подп.	Дата	Лит	Масса	Масштаб
Разраб.		Меркурьев					1:5
Провер.							
Т. конт.					Лист 1	Листов 1	
Утв.					ЛДСП 18		ООО"РУССТА-МОБИЛИ"

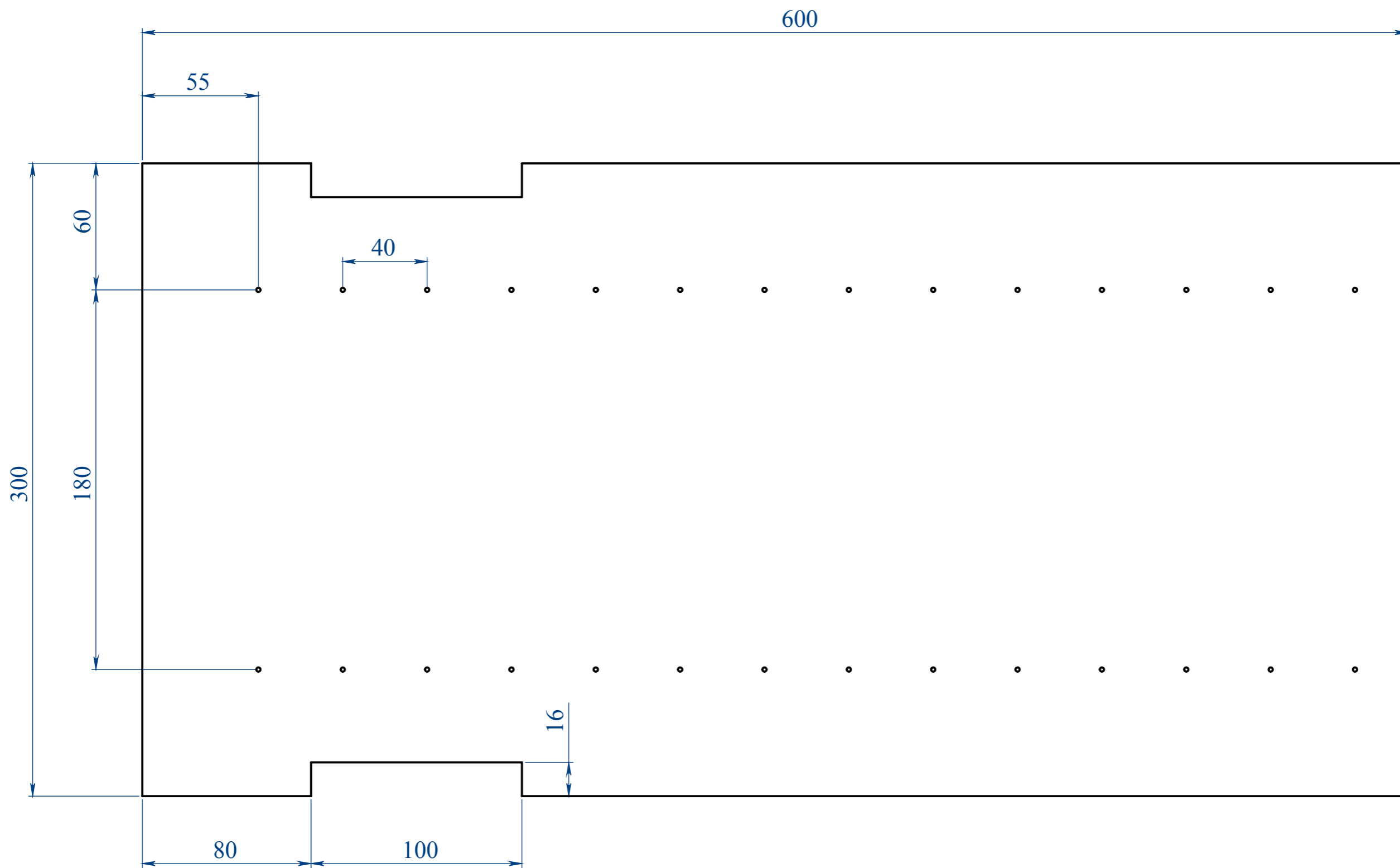

- \*Размер для справки.
- H13; h13; ±t2/2

Лист 1 - изображено  
Лист 1-01 - зеркальное отражение

ВВВВВ					Лист 1		
Изм	Лист	№ докум.	Подп.	Дата	Лит	Масса	Масштаб
		Меркурьев				2.04	1:2
Разраб.							
Провер.							
Т. конт.					Лист 1	Листов 1	
Утв.					ЛДСП 18		ООО"РУССТА-МОБИЛИ"

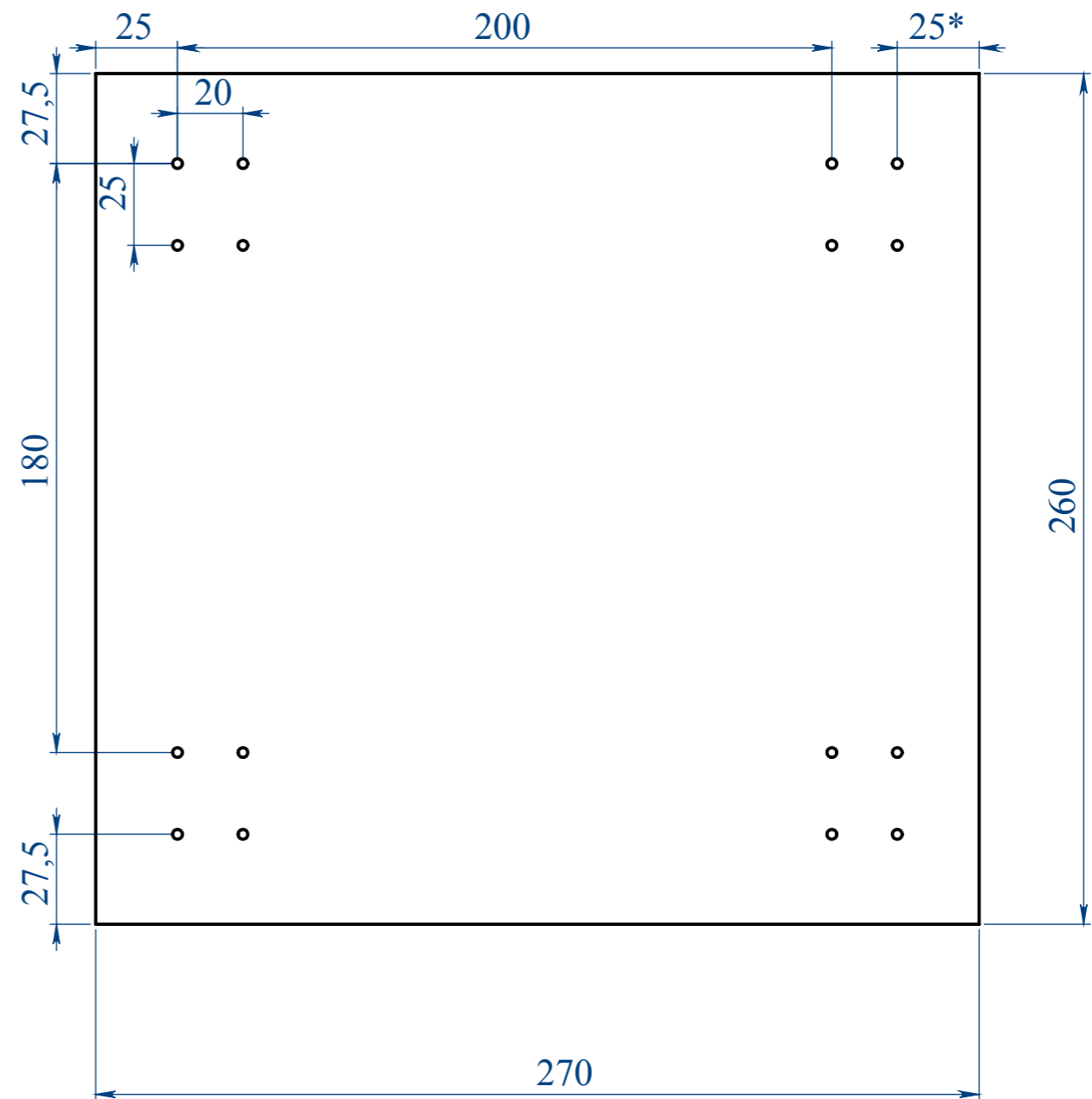
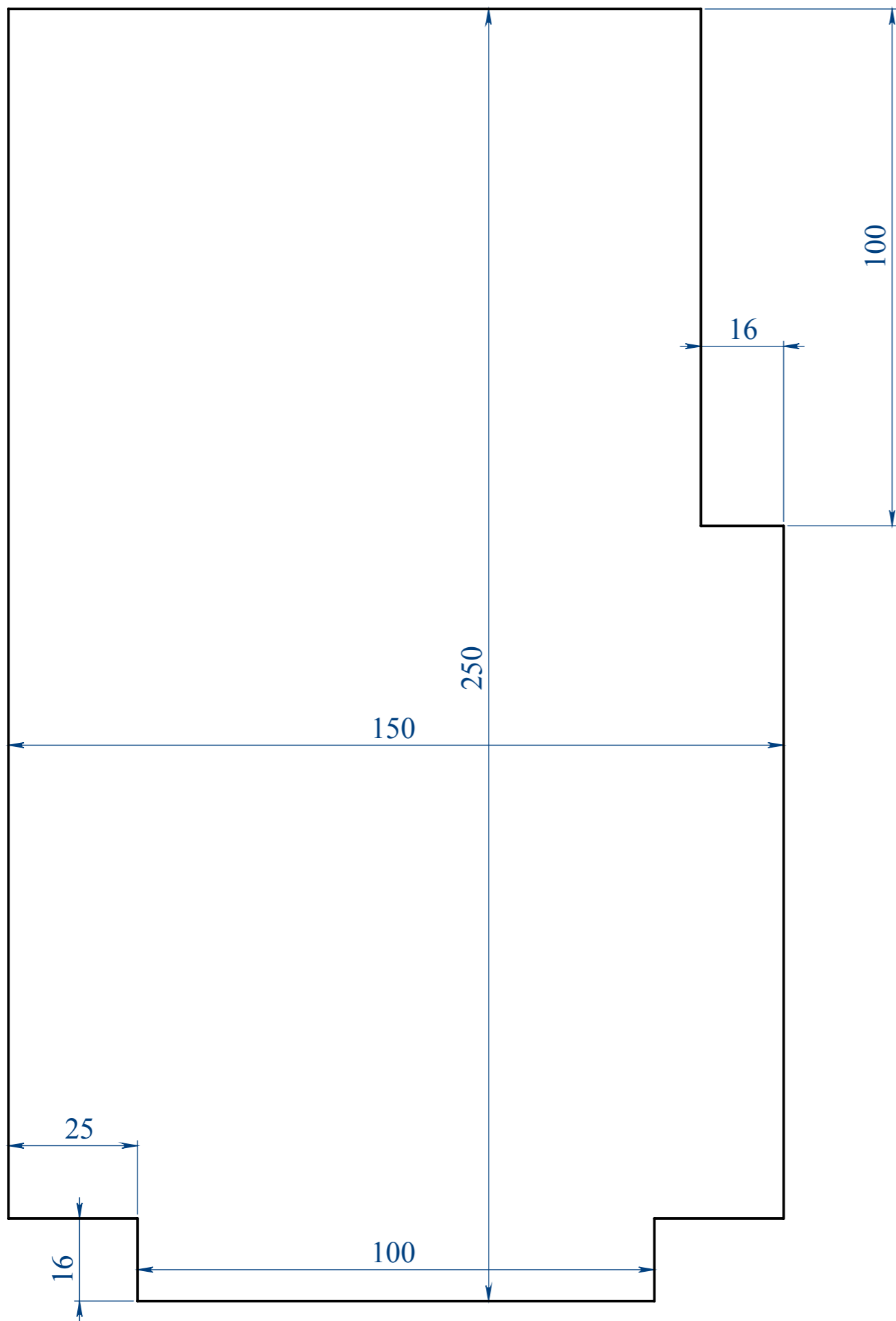

- \*Размер для справки.
- H13; h13;  $\pm t/2$

Лист2 - изображено  
Лист2-01 - зеркальное отражение

ВВВВВ					Лист2			
Изм	Лист	№ докум.	Подп.	Дата	Лит	Масса	Масштаб	
Разраб.		Меркурьев				0.40	1:1	
Провер.								
Т. конт.							Лист 1	Листов 1
Утв.							ЛДСП 18	
							ООО"РУССТА-МОБИЛИ"	

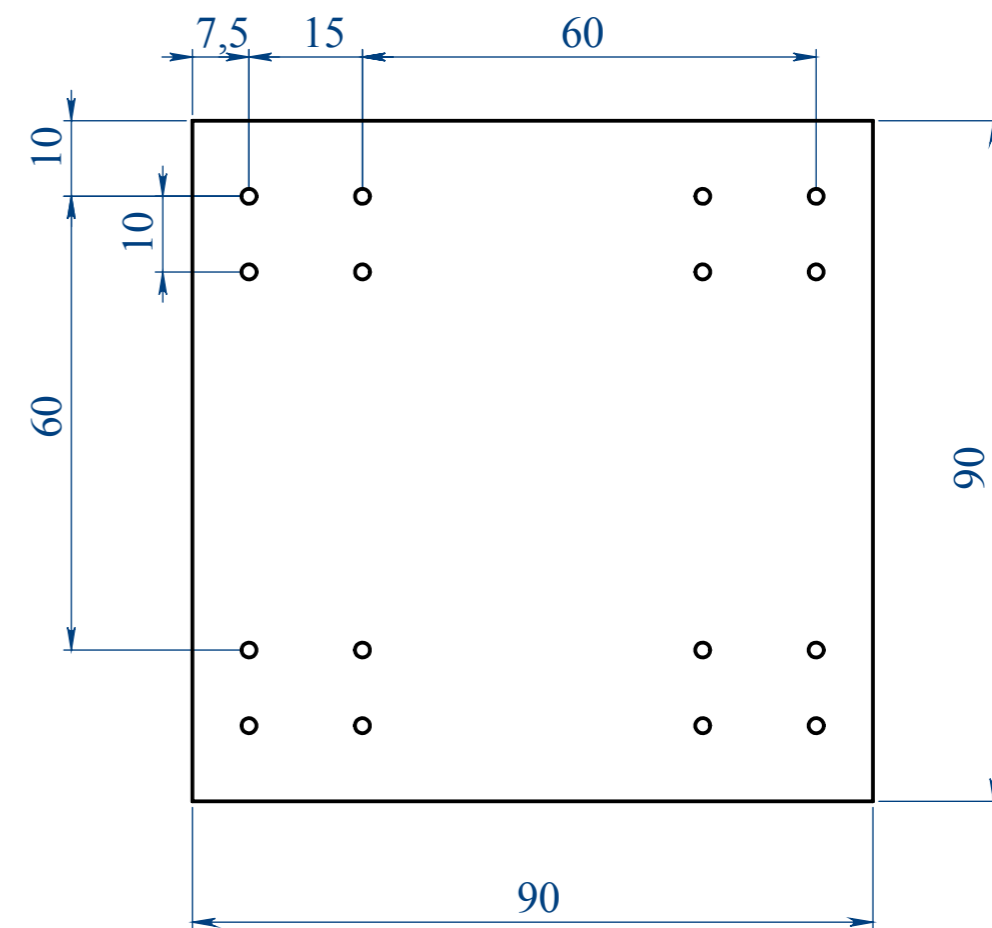
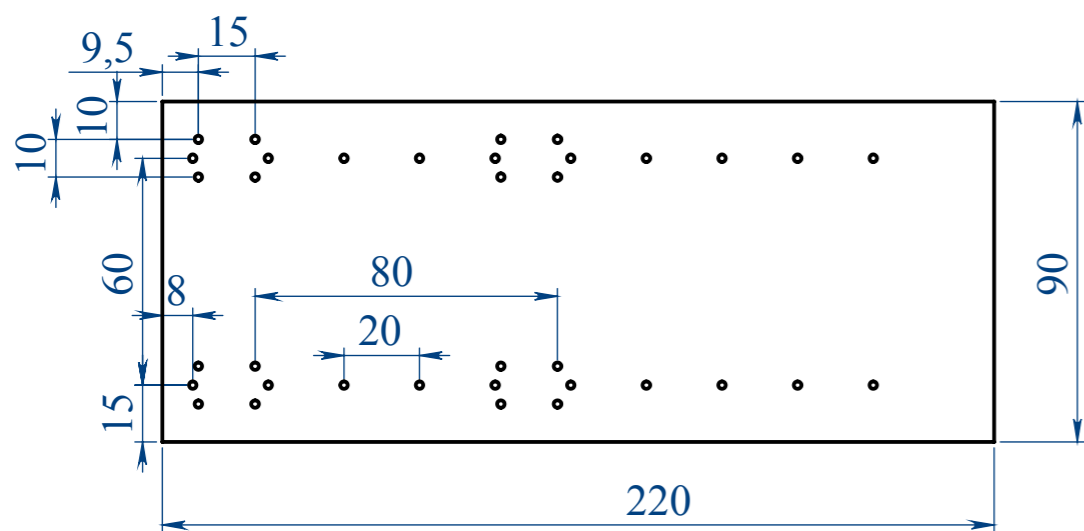
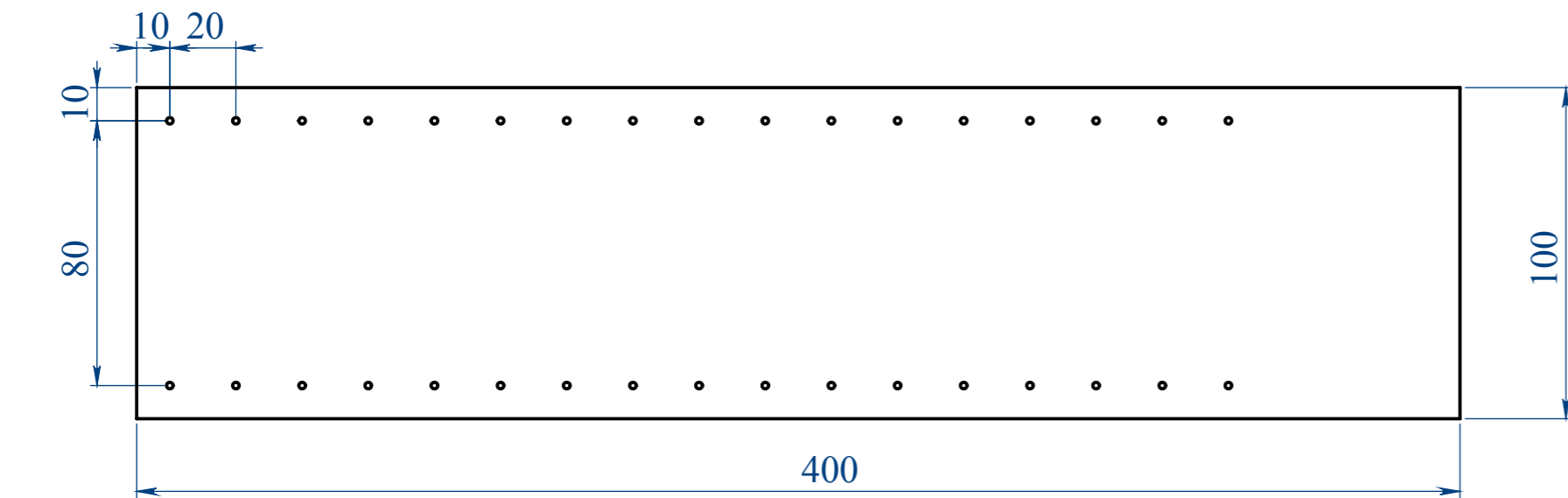

- \*Размер для справки.
- H13; h13;  $\pm t/2$

Лист3 - изображено  
Лист3-01 - зеркальное отражение

ВВВВВ					Лист3			
Изм	Лист	№ докум.	Подп.	Дата		Лит	Масса	Масштаб
Разраб.		Меркурьев					0.46	1:2
Провер.								
Т. конт.						Лист 1	Листов 1	
Утв.					ЛДСП 18			ООО"РУССТА-МОБИЛИ"